

QP-F66 系列 脉冲直流静电消除器

远距离、大范围、无气源、一体化

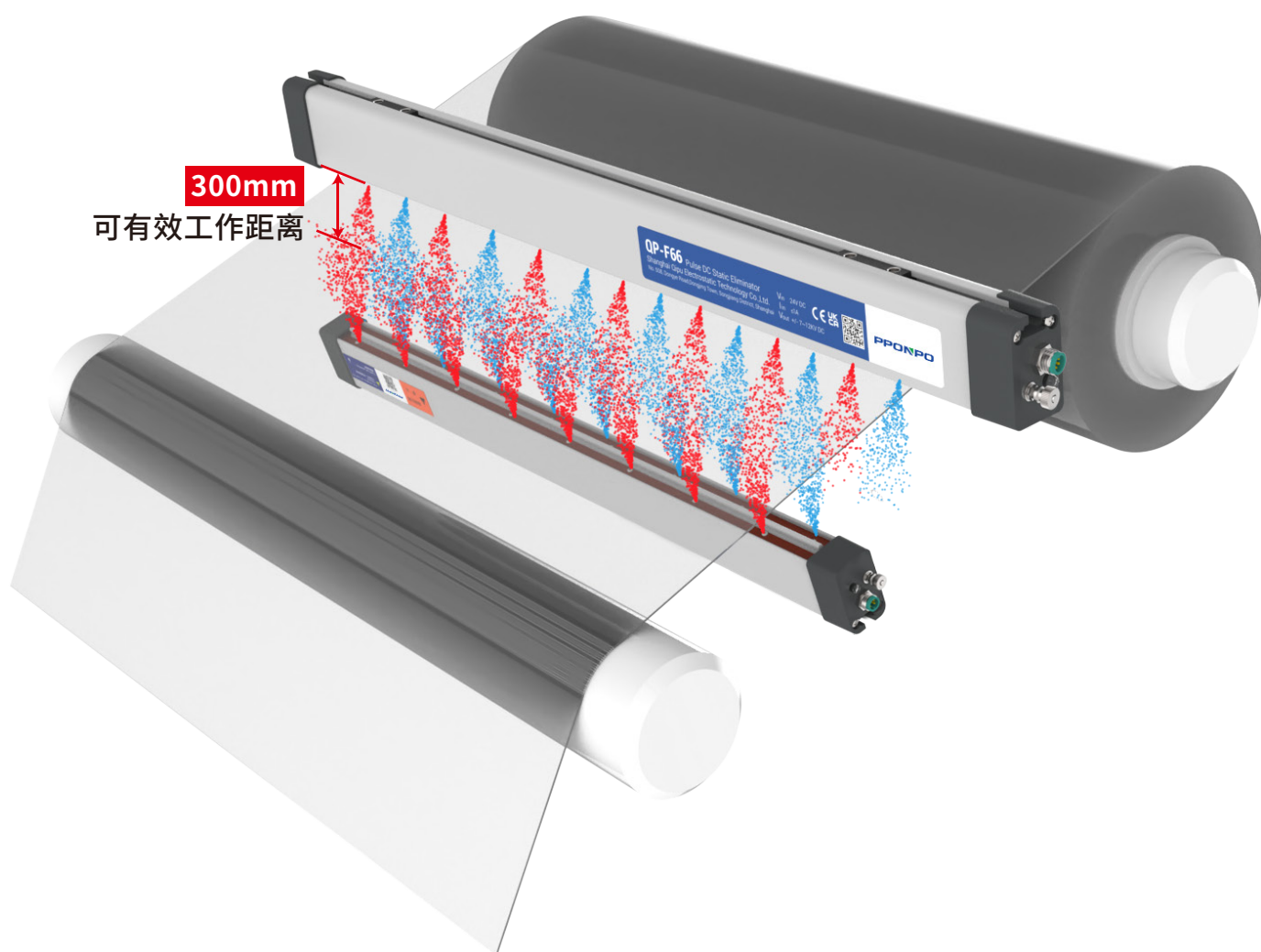

节能、易维护、适用范围广

QP-F66

脉冲直流静电消除器

QP-F66脉冲直流静电消除器是我司自主研发、生产的一款适用于中距离且不需要通压缩空气就可以进行静电消除的一款产品，自身具有多种调节、保护、指示功能；产品采用一体式设计，配备24V DC 输入即可直接使用，减少了采用高压线连接时所带来的各种影响；产品采用防电击设计，使用安全可靠，避免对操作人员造成伤害；工作状态输出功能，可连接继电器或PLC 等设备。

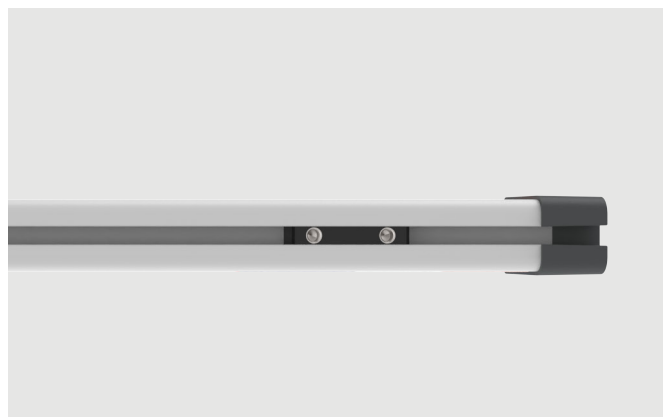
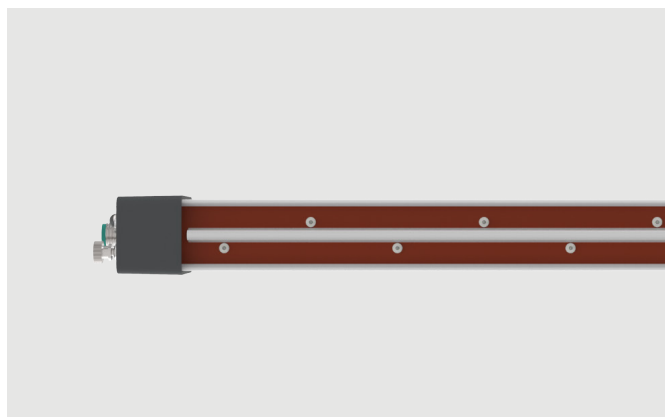
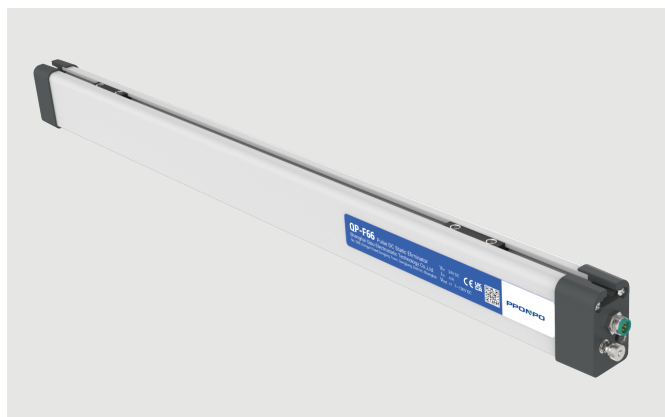
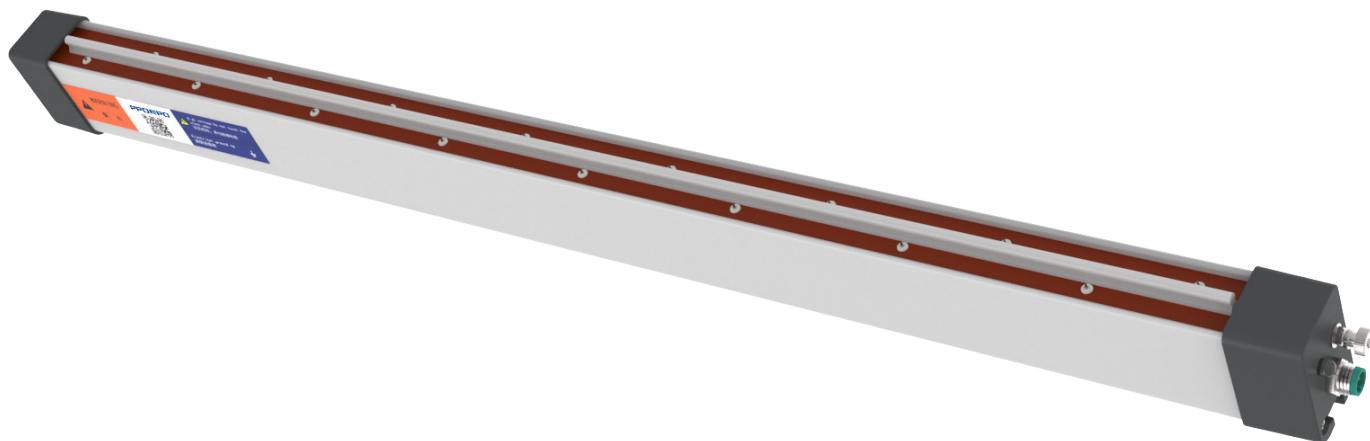

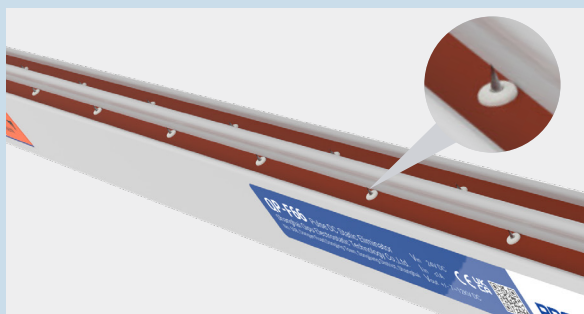
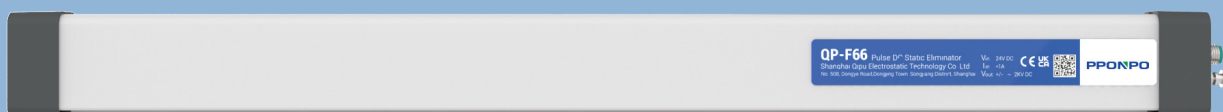

静电棒安全升级
放电极底部加装陶瓷柱，防电击设计

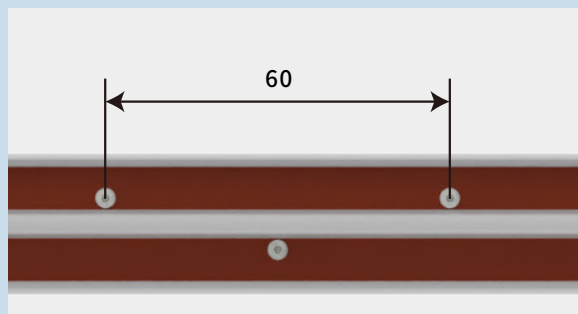

放电能量强，除静电效果更好
放电极针间距60mm，离子释放了更多

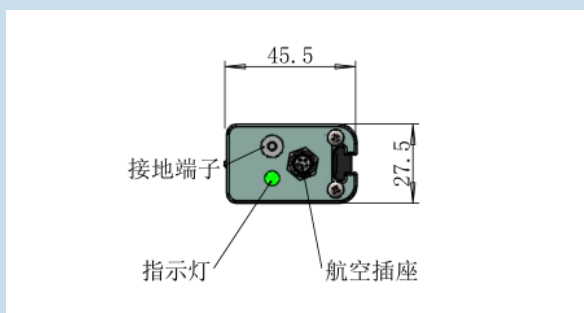

尺寸更小
截面尺寸为27.5*45.5mm为客户节省更多空间



可通讯
工作状态输出功能，可连接继电器或 PLC 等设备

工作距离远
工作距离50~300mm

可调节输出
可通过QP-F66-ADJ手持终端调节输出频率和占比

一体式设计
配备 24V DC 输入即可直接使用

价格优惠，全国包邮，7天发货
国内品牌，厂家自主生产

性能参数

型号	QP-F66		
输入电压	24V DC (20-32V DC)	截面尺寸	27.5*45.5mm
输入电流	≤1A	放电极材质	W
工作电压	9.5/12KV DC	工作距离	50~300mm
工作频率	1~30Hz	工作占比	40%: 60% (POS: NEG)
工作温度	0~50°C	工作湿度	0~70%RH
材质	ABS/PVC FR.		

* 频率默认为10Hz,可通过调节器进行1~30Hz调节。

* 工作占比默认40%: 60% (POS:NEG),可通过调节器进行10%: 90%至90%: 10%调节。

图纸 DRAWING

尺寸参数

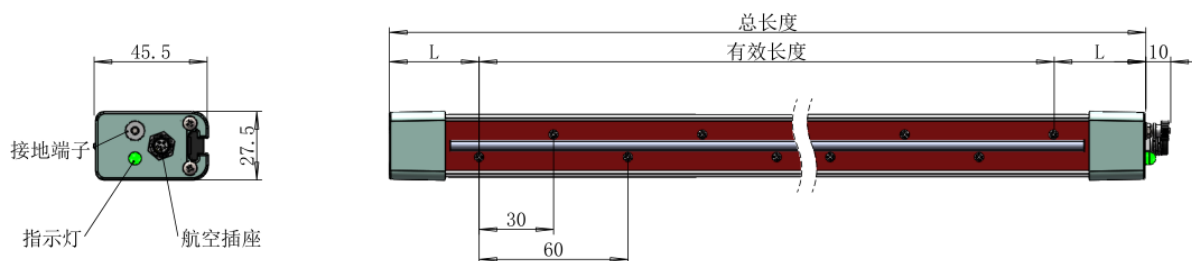

默认L=37.5

应用 APPLICATION

静电消除领域

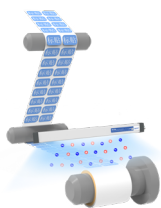

印刷行业

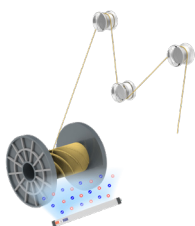

纺织行业

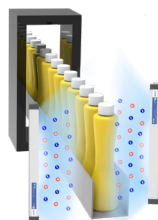

农业行业

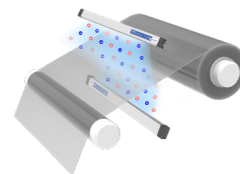

塑胶行业

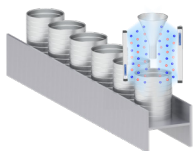

建筑行业

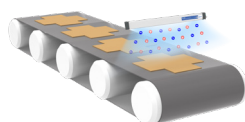

物流行业

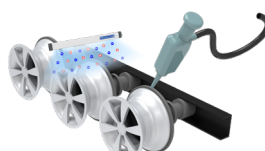

汽车行业

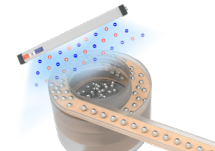

电子行业

步骤 STEP

解决静电问题

1' STEP

静电测量

可用静电测试仪测量静电产生的位置及大小以便制定静电解决方案

2' STEP

静电消除

根据工业制造中产生静电的工况环境使用不同的静电消除设备

3' STEP

维护保养

定期对静电消除设备进行清洁保养维持静电消除设备的静电消除效果

PPONPO

欢迎来电咨询

鹏普静电将为您提供全套静电问题解决方案!

咨询热线

021-67651108

E-mail:sh_qipu@163.com

扫一扫
添加关注

主营产品: 智能静电消除器、电晕处理机、静电发生器、离子风棒、高压发生器、离子风机、静电传感器、静电测试仪等...

电晕机网址: www.corona-qeepo.com

静电消除器网址: www.qeepo.cn www.pponpo.com



电晕机官网



顾普官网



鹏普官网



微信公众号

上海鹏普静电科技有限公司

公司地址: 上海市松江区龙高路160弄1号楼